

件 ( )  
(2026 )

: 业 3-4

: H0JCCG26D01G0157 JC34080120260170

人: 业

代 : 交 中

2026 5

一	.....	1
二	人 .....	4
三	.....	22
	( ) .....	45
五	.....	53
	件 .....	73
七	.....	89

一、

1. : H0JCCG26D01G0157 JC34080120260170
2. : 业 3-4
3. : 580万
4. 价: 580万
5. : 业 3-4 , 件
6. : 之 3 , 中 但  
 不 于 人 (三 ) , 人  
, 产 。 之 10 , 中 与  
 件、 一 人 三 三位 (3个 位)、  
人 二 二位 (2个 位) 一 人  
, 人 件中产 、 与中  
, 书 , 中  
产。 中 与 不一 , 为 ,  
人 上 任。  
产 45 ; 人 , 45

7. ( ) 体 。

二、 人

1. 《中 人 》 二 二 ;
2. :
- 2.1 中 企业
  - 2.1.1 不专 中 企业 份 。
  - 2.1.2  专 \_\_\_\_\_ 。
  - 2.1.3  专 中 企业 。 于 份  
 , 中 企业 。 份 以下 :  
 \_\_\_\_\_ 。 ( 中 中 企业 200万 ,  
 中 企业 份 40%以上。 )

2.2 ( ) : ∟。

3. : ∟。

三、 件

: \_\_\_\_\_

: \_\_\_\_\_

: \_\_\_\_\_

、 交 件 、

: \_\_\_\_\_

: \_\_\_\_\_

五、

之 5个 。

、 他 事

1. 人 ， 下： 人 “  
交 ”下 专 下 “ ”、“  
交 ” — “ 件 件下 ” “  
下 ” 下 件 ，仔 件  
。

2. 件 。

件， 任 。

3. ， 。

人  
， 人 习《  
位 v1.0》， 。

七、 ， 以下

1. 人  
: \_\_\_\_\_ 业  
: \_\_\_\_\_ 东 99  
人: \_\_\_\_\_  
: 0556-5283045

2. 代



## 二 人

### 一、 人

： 体 ， 人 体 ， 不  
一 ， 以 为 。

		、 与
5.2	会	不 不 <input type="checkbox"/> 一 一 ： _____ ： _____ 人 人： _____ ： 人 人 一 人 一 会， 会， 一 任 人 。
6.1	上	交 件
7.1		不 <input type="checkbox"/> 为 个 人 个 中 中： _____
10.1		不
11.1		<u>90</u>
13.1	件	<u>60</u>
14.1		<input type="checkbox"/> 人 人 代
17.2		<input type="checkbox"/> 低 价
17.3	价 ( 专 中 企业	(1) 企业价： <u>10%</u> 。 (2) 企业价： 企业。 (3) 人 位价： 企

	)	业。 (4) 件 体价 : <u>4%</u> 。 (5) 件 企业 中 企业价 : <u>4%</u> 。( 中 企业 企业 )
17.4	产 价 ( 于 产 产 与 争 )	(1) 中 为 一产 , 产 产 与 争 , 产 予价 <u>20%</u> 。 (2) 中 产 , 产 产 之 人 产 之 $\geq 80\%$ , 产 价 <u>20%</u> 。
21.1	中 会 人 人	<u>3</u>
21.2	中 人	<input checked="" type="checkbox"/> 人 会 <input type="checkbox"/> 人
23.3	中	(1) 中 企业 ; ( ) (2) 人 位 ; ( ) (3) 价 中 ( 交) 价 ( 低 价 ) (4) 中 ( 交) ( ) (5) 产 ; ( ) (6) 业 ; ( ) (7) 《 于 交 “ ” 》( (2025) 49 ) , 中 《 于 、 交 》;
24.1	中 书	<input type="checkbox"/> 书 <input checked="" type="checkbox"/>

25.1		<input checked="" type="checkbox"/> 人 交 <input type="checkbox"/>
26.1		<p>(1) :  <input type="checkbox"/>  价 <u>2.5</u> %</p> <p><input type="checkbox"/> : 人 _____</p> <p>(2) 付 :  <input checked="" type="checkbox"/> / <input checked="" type="checkbox"/> <input checked="" type="checkbox"/> <input checked="" type="checkbox"/> <input checked="" type="checkbox"/> <input checked="" type="checkbox"/></p> <p>(3) 位: _____, _____ : 交 _____</p> <p>(4) : <u>348711000018010008441-312001</u></p> <p>(5) : _____</p> <p>: 业 3-4  。 3-7 个  。</p> <p>事 :  (1) 以上 以 、  任 件 付 件。  (2) 以 、 ,  人 位 为 人。</p>
27.1		<p>(1) 人与中 人 中 书之  7个 , 之 2个  。</p> <p>(2) 人与中 人不 ,  , 人  之 2个  , 但 、 业  他 不 。</p>

28.1 代

(1) : □ 人 □中 人

(2) :  /

(3) :  不

交 、

交 :  书 \_\_\_\_\_ 交 \_\_\_\_\_

31.3

、

:  交 二 \_\_\_\_\_

:  0556-5990871 \_\_\_\_\_

:  \_\_\_\_\_ 213 \_\_\_\_\_

1、 :

(1) 件 个 件 互为 , 互为 ;

(2) 一 件中 一事 不一 , 以 为 ;

(3) 不 不一 , 件 , 以 件 为 , 且以专 件优 ;

(4) 件中 , 仅 于 , 、 、 人 、 、 件 ;

32 他

(5) 仍不 , 人

。

§2、“ ” : 中 人

é 9中Ct @Ô交 书 ,

“ ” , 三

, 事 , 。中 人

中 ( 交) , “ 云”

, 产 ,

, “ 云” 中 人

		“ / ” ， ( : 、 付 ) 。
--	--	------------------------

## 二、 人

### 1. 人、 代 人

1.1 人： 、事业 位、 体 。

1.2 代 ； 中 从事 代 业 会中介 。

1.3 ； 人 与 。

1.4 人： 人 、 人、 他 人。 不 ，但 、 、 、 、 业 。 人 以下 件：

1.4.1 《中 人 》 二 二 于 件 ， 人 上 。

1.4.2 以 代 了 件。

1.4.3 中 产 ， 人 产 中 。

中 产 ， 人 产 为 产 ， 为 。

1.5 中 体 ， 体 下：

1.5.1 两个以上 以 一个 体，以一个 人 份 体 ， 件 体中任一 位 。

1.5.2 体 《中 人 》 二 二 件。

1.5.3 人 人 ， 体中 一 。

1.5.4 体 ， 体 任， 为 件 一 交。

1.5.5 中 企业、 他 人、 人 人 与 、 企业 体 ， 中 、 企业 。

1.5.6 体中 体 ，

低。

1.5.7 以 体 ， 体 不  
 与 他 体 ， 为  
 。

1.5.8 体 他 人 。

2.

2.1 人 以 付 下 。

3.

不 何， 人 与 。

4.

人、 代 、 人、 会 为 《中  
 人 》、《中 人 》  
 上 、 ，  
 上 。

5. 件

5.1 件 下 ：

一  
 二 人  
 三  
 五  
 件  
 七

5.2 ( 会) 事 \_\_\_\_\_人\_\_\_\_\_。

5.3 上 人、 代 不 人 。仅 书 不  
 ， 主 以  
 。

，  
 件 。

5.4 人 件 事 、 、 。

## 6. 件 与

6.1 人 件 ， 人 上  
以 上 （ 交 ） 交 代 。

6.2 人 主 人 件 与  
。 代 、 交 以  
， 件， 为 件 ，  
人 。 人 主 上 。 代 不 人  
任。

6.3 任何人 任何 人 任何书 ， 代  
上 书 ， ， 不 为 件 。

代 人 、 不 。

6.4 于 与了 人 为  
件（ ）。

## 7. 件中 位

7.1 ， 人 件 中 一个 个 ，  
人 中 。

7.2 人 件中“ ”  
， 仅 中 ， 为 。

（ 件 ）。

7.3 件中 ， 人 件  
。

7.4 人与 代 之 与 、 件  
件 中 。 人 件 件 以为 ， 但  
中 。 中 与 ， 以中 为 。

7.5 件中 ， 件中 位， 中  
人 位。

## 8. 件

8.1 人 件 件 件，



12.2 人 件 传 交(以  
为 )， 以 、 件。

件传 ， 为 件。

件， 交 。

### 13.

13.1 ， 人 人  
件 。

13.2 ， 代 上 ，  
人 、 价 件 。

13.3 人 代 ， 人  
代 人 ， 。

人 代 ， 人 。

13.4 人代 义,以 为 人、 代  
人 ， 。

### 14. 会

14.1 人 代 件中 ，  
人 ， 人不 。

14.2 人 代 “ 中  
” (www.creditchina.gov.cn)、中 (www.ccg.gov.cn)

人 ， 人 ， “ 中 ”  
(www.creditchina.gov.cn) 人 、 主体 、中

(www.ccg.gov.cn) 严 为 他不  
《中 人 》 二 二 件 ，

为 。

以 体 ， 体 以上不 ， 体  
为 。

以上 ， 人 代 下 与 他  
件一 。

件 之 ， 任何 不 为

。 人 与 不 一 他 亦不 为  
。

14.3 《中 人 》、《中 人  
》 上 、  
会， 。

## 15. 件 与

15.1 件 ，从 件  
件 ，以 件 。

15.2 一个 一 产 ，不 人 产 为 一 ，  
下 ：

15.2.1 低 价 ， 产 不 人 以 中  
、 、 低价 且 价 低 ； 价  
， 人 人 会 件中  
一个 人； ， 他  
为 。

15.2.2 ， 产 且 、  
、 低价 不 人， 一 人 ，  
人 中 人 ； ， 人 人  
会 件中 一个 人  
中 人 ； ， 他 人不 为中  
人。

15.3 一个 产 ， 人 代 中  
产 ， 人 产 ， 15.2 。

## 15.4 件

15.4.1 为 于 件 、 价 ， ， 会  
以书 ( ) 人 件中 义不 、 不  
一 、 。 人  
、 会 以书 ， 不  
件 件 。

， 人 代 （ 代 人）  
上 ， 也 人 份 。 人 代 不上、  
会 ， 人 。

15.4.2 人 、 为 件 一 。

15.4.3 会 人 交 、 ， 以  
人 一 、 ， 会 。

15.5 件 价 不一 ， 下 ：

(1) 件中 一 与 件中 不一 ， 以  
一 为 ；

(2) 不一 ， 以 为 ；

(3) 价 位 ， 以 一 价为 ，  
价；

(4) 价 与 价 不一 ， 以 价 为 。

两 以上不一 ， 。

15.4 人 产 ， 人不 ，  
为 。

不 件 ， 以中 为 。

## 16.

16.1 件 ， 会 份 件 上  
了 件 。 人不 不 ， 从  
为 上 。

会 件 件 。

何 ， 人 了 书 件， 但 件中  
与之 一 件 ， 会 。

16.2 下 之一 ， 为 ：

(1) 件 件 、 ；

(2) 不 件中 ；

(3) 价 件中 价 ；

(4) 件 人不 件 ；

(5) 、 件 他 。

## 17. 与 价

17.1 低价 件， 会 件 ， 件 一 与 价。

17.2 严 件 件 。 ， 人 中 下 一 ， 件 :

(1) 低 价 ， 件 件 ， 且 价 低 人为中 人 。

(2) ， 件 件 ， 且 人为中 人 。

17.3 《 中 企业 》 ( (2020) 46 ) 、 《三 于 人 业 》 ( (2017) 141 ) 《 于 企业 》 ( (2014) 68 ) ， 价 件且 件中 交了《中 企业 》、《 人 位 》 以上 、 ( 产 ) 于 企业 件 人， 价 人中 价 与 。 于 于 企业、 企业 人 位 ， 不 价 。

中 企业与 企业 体 中 企业 一 企业 ， 于 企业 份 30%以上 ， 予 体 中 企业 价 人 中 价 与 。 体 企业与 体 他企业、 企业之 、 ， 不享 价 优 。

以 体 ， 体 为中 企业 ， 体 中 企业。 中， 体 为 企业 ， 体 企业。

17.4 《 于 中 产 》 ( (2025) 34 ) 业 于 《

于 中 产 》 ( (2025) 30 ) , 中 产 产 与 争 , 产 予价 优 , 产 价 予 20% 价 , 价 与 。 中 产 , 人为 产

;

(2) 、 为 ；

(3) 人 价 了 ， 人不 付 ；

(4) ， 任 。

18.2 以上 ， 人不 3

低价 人不 3 ， 任

， 以下 ；

(1) 件 不 不 ， 人、  
代 ；

(2) 件 不 、 ， 他  
， 人 。

### 19.

19.1 严 下 。

19.2 人 ，不 件、  
中 、 业 。

### 20. 中 人

20.1 会 件 ， 上  
件 人 下 ， 中 人：

(1) 低 价 ， 了 价  
，不 人 价 任何 。

价 低 。

价 两 两 以上  
， 产 为 产 、 产 、不 产  
优 ； 价 且 产 为 产 、 产 、不  
产 ， 会 中 。

(2) ， 低 。

， 价 低 。

与 价 ， 产  
为 产 、 产 、不 产 优 ； 与  
价 且 产 为 产 、 产 、不  
产 ， 会 中 。

21. 中 人 中 人

21.1 会 ， \_\_\_\_\_ 中 人。

21.2 \_\_\_\_\_ 中 ， 会 人 中 人。

21.3 任 ， 人 任何 人中 ， 且 人不 任何 任。

22.

体 会 ， 会 体 。 会 以书 不 。 会 上 且不 不 ， 为 。

23. 中

23.1 \_\_\_\_\_ 会 中 人 ， 2个 ， 代 人。 人 之 5个 ， 中 人 中 中 人。中 人 ， 人 人 会 件 中 人； 件 ， 。

23.2 中 人 之 2个 ， 代 ( www.ccgp-anhui.gov.cn ) 、 交 (https://aqggzy.anqing.gov.cn/) 上 中 。

23.3 中 人 代 、 、 ， 中 人 、 中 ， 主 中 、 ( ) 、 、 价，中 、 专 以 人 中 。中 为1个 。

24. 中 书

24.1 代 中 以\_\_\_\_\_ 中 人 中 书。

24.2 中 书 人 中 人 。中 书 以

， 人 中 中 人 中 ， 任。  
24.3 中 书 。

**25.**

25.1 中 ， 代 以\_\_\_\_人\_\_\_\_  
人 ； ，  
中 人 人 。

**26.**

26.1 中 人 \_\_\_\_\_ 。

26.2 中 人 上 ， 为 中  
。 下， 人 下一中 人为中 人，也 以  
。

**27.**

27.1 人与中 人 \_\_\_\_\_  
。

27.2 件、中 人 件 件 ， 为 。

27.3 中 人 与 人 ， 人 以 中  
人 ， 下一中 人为中 人，也 以 。

27.4 《 中 企业 》（ （2020） 46 ）  
享 ， 企业不 中 企  
业，中 企业不 企业。

**28. 代**

28.1 代 \_\_\_\_\_ 。

**29.**

29.1 代 人 不 以不 代 业 ，不  
与 人、 串 。

29.2 代 人 不 人 、 、  
乐，不 、 、 价 ，不 人  
个人 。

**30. 人**

人为人 人 与他  
，以人代书 ， 。

### 31. 与

31.1 人为件、 中 ，  
以 之 七个 ，以书 人  
代 。

31.2 《 》 ( 件) 《 》 ， 以书  
， 交 。

31.3 代 、 ， 人  
—。

：上 中 书 交 交 。

### 32. 他

他 ， 人。

### 三

- ：
1. 《 产 》 ， 下  
中 产 ，  
，但不 件 产 与 争。 产  
为 产 。
  2. （ 但不 于下 体 ）：  
(1) 于《 产 》中 产 ，  
人 产 《 与 产  
》中 、 于 产 书。  
(2) ， 人 《 于 〈  
（ ）〉、〈 （ ）〉 》  
（ （2020）123 ）、《 于  
》（ （2023）853 ）、  
， ， 人 为 。

一、

		、 与
1	付	1、 ， 人 一 付 价 。2、 中 为中 企业， ， ， 付 40%（ 付 付 ，中 人 付 ）， ， 人 一 付 。
2		业 2 、3 4
3		之 3 ，中 但不 于 人 （三 ）， 人 ， 产 。
		之 10 ，中 与 件、 一 人 三 三位

		<p>(3个位)、人二二位 (2个位)一人 ，人件中产、 与中 书，中产。 中与不一， 为人上人上 任。 产45；人， 45。</p>
4		之3

二、

(一)

为业2、34，  
(200mm×70mm)。  
)，中人：6600mm，3330mm，3000mm；人：5000mm，  
3300mm，3000mm。

(二) 位

三403，中中人377，人26。人产为三  
三位，人产为二二位  
。体位下(位:位):

	1	2	3	4	5	6	
2	0	4	4	4	4	4	20
3	174	200	200	200	200	200	1174
4	172	200	200	200	200	200	1172
	<b>346</b>	<b>404</b>	<b>404</b>	<b>404</b>	<b>404</b>	<b>404</b>	<b>2366</b>

(三)

，人三三位、人  
二二位下(、书书)，体  
上下，体下，交付不于下  
。

		(位)		为 产
1	人 三 三位	2262 位	6120L×930W×2300H (mm)	
2	人 二 二位	104 位	4680L×930W×2300H (mm)	
3	下 (、书 书)	2366	2000L×800W×1750H (mm) (个 位下)	

：1、为，(不)

，上，件 体为

，为 ( )，中

与。

2、 $\geq 2150\text{mm}$ ，与 于两个 之，

。上  $\leq 100\text{mm}$ 。

3、下 为，与，主 为 E0

。为 下 低，与 件

，( $\leq 10\text{mm}$ )，为

。

4、下 为，书 上 且

件，，不。

主：

①：为两，上 低于下，上 为，下

为，不，上下两

、( $\geq 33\text{mm}$ )，( ) 于，

不。

②书 书：书 书 与 体，书 与 体 上

( $\geq 80\text{mm}$ )。书 上 书 3，，下 (下

1200mm)，件，不。书 书

上，，3，。

③下：书 下 (不)，体

为2，，(

≥33mm), ( ) 于 , 不 。  
下 与 体之

5、 件 ( 体 件: 主 件 )

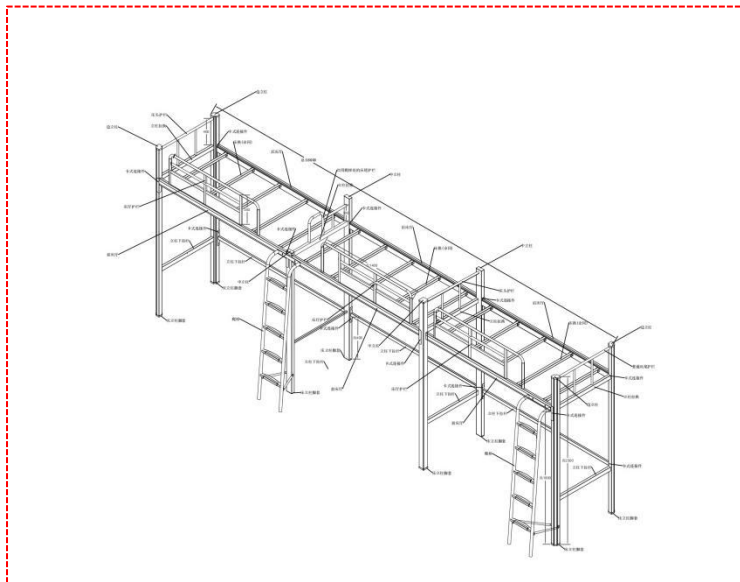

6、 下 (仅 ) :  
人 三 三位



人 二 二位

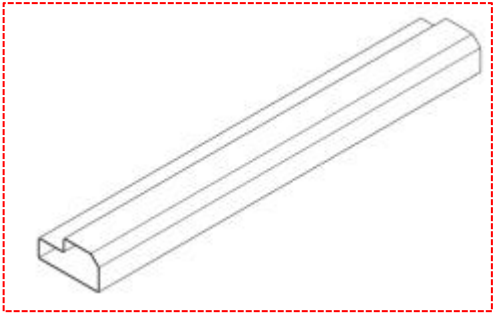

( ) 主

			(位)	业	为产	
1	人三三位	<p>一、产：三三位 <math>\geq 6120L \times 930W \times 2300H</math> (mm)，个：<math>\geq 2040L \times 930W \times 2300H</math>； 下 <math>\geq 1750mm</math>。 体，不，体，但不于、 ， 之 10 交付，人书 产。 ★1. 下： 业，但不于：①： 件-、件-件、件- ( )。② - 产 - ( )：、 。③：Si ( )、Mn ( )、P ( )、C ( )、S ( )。 ④：、伸。 业。件中 CM 三件， 产。 二、主件： 1. 1.1.：<math>\geq 230mm</math>，<math>\geq 1.2mm</math>， ， 不于6 6个。 与件不于2个，为， 产伤， 以，体与； 与下体，。 上 (不 )，上 PP 一体，与，不。下 (PP )，<math>\geq 50mm</math>。下： </p> <p>1.2. 中：<math>\geq 240mm</math>，<math>\geq 1.2mm</math>，</p>	2262 位	业		

，  
 不于6 6个 。与 件 不于2  
 个 ， 与 体 。  
 上 (不 ) ，上 PP  
 一体 ，与 ，不 。  
 下 (PP ) ，  $\geq 50\text{mm}$ 。 下：

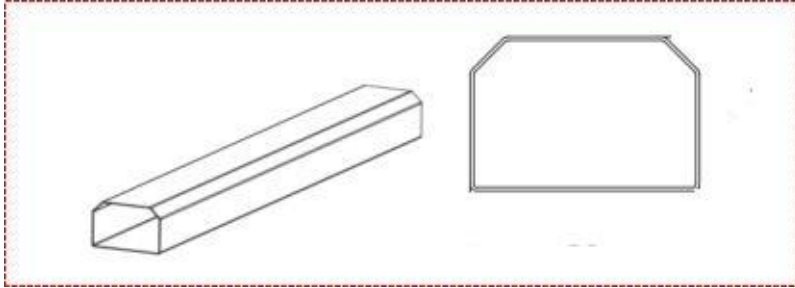

★2 下：  
 业 ， 但不于：① 上  
 。②产 ； (Pb、  
 Cd、Cr、Hg) 。③ ； ( ) ； 。

业 。 件中  
 CMA 三 件，  
 产 。

2. ( 、 ) ；  $\geq 220\text{mm}$ ，  $\geq 1.2\text{mm}$   
 ， ， 与 件 ，  
 下 ， 伤。为 ， 与 件  
 不 。  $\geq 80\text{mm}$ 。

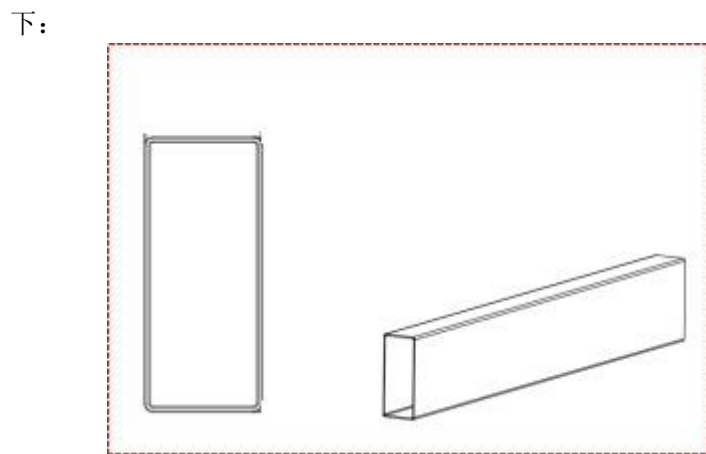

★3. 下：  
 业 ， 但不于：① 久  
 ， 。② ， 。

③ ； 件- ( ) ；产 - 。

( ) ； 、 、 。④ 。

业 。 件中  
 CMA 三 件，  
 产 。

3. ；  $\geq 160\text{mm}$ ，  $\geq 1.2\text{mm}$ ，

，  
不 于5个 ，

：

边立柱拉换

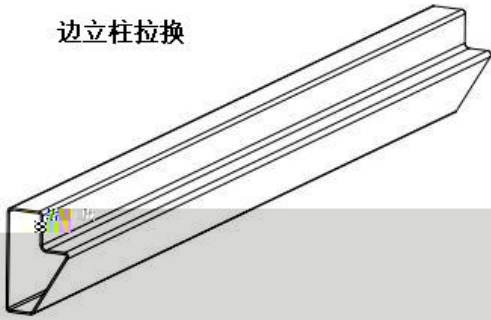

中立柱拉换

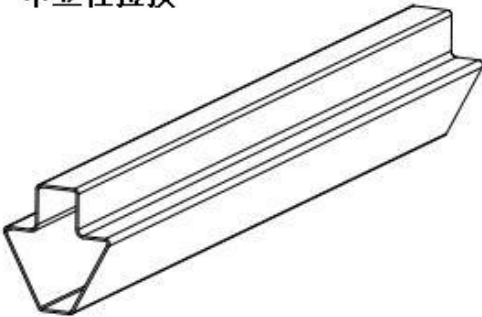

4. 为 $\geq 25\text{mm} \times 15\text{mm} \times 25\text{mm}$ ， $\geq 1.2\text{mm}$ 优  
，  
，下 为 ， 位 件。 $\geq 5$ （ ）。  
，以 伤 。  
为 ， 下：

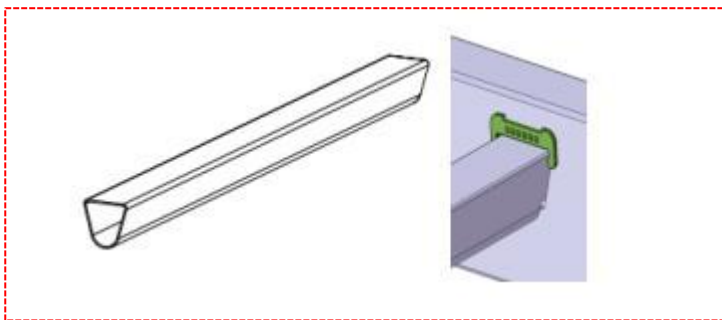

★4. （ ） 下：  
业 ， 但不 于：①中  
(NSS)。②产 -  
(Pb)、(Cd)、(Cr)、(Hg)。③ - （ ）  
：  
业 。 件中  
CMA 三 件，  
产 。

5. : 体 , 两 上  
 $\geq 28\text{mm}$  , 两  
 体一 。 体  
 与 , , 任何  
 从 伤 。  
 $\geq 1400\text{Lmm} \times 380\text{Hmm}$ 。 于 上 ,  
 与 , 且 不 于 4 。 ,  
 E0、 不 于 18mm 三  
 。  
 上 , 、 、 、  
 ; , 于 、 、  
 件 。 ( )  
 下, 优 )  
 , 。 交付 ,  
 体 100kg 体 上 任何 。  
 下:

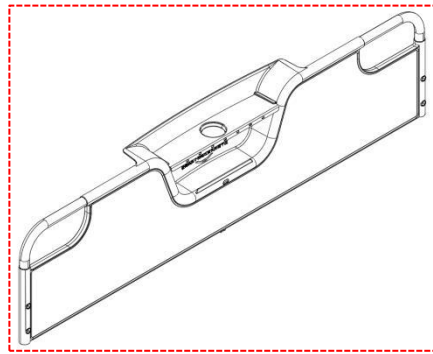

6. : 体 , E0  $\geq 18\text{mm}$  三  
 , 体一 , 与  
 为 体 , 任何 ,  
 , 以 伤 。  
 $\geq 400\text{mm}$ , , 上  
 $\leq 100\text{mm}$ 。 与 , 两 与  
 , 交付 体 100kg 体 上 任何  
 。 下 ( 体 下,  
 优 ):

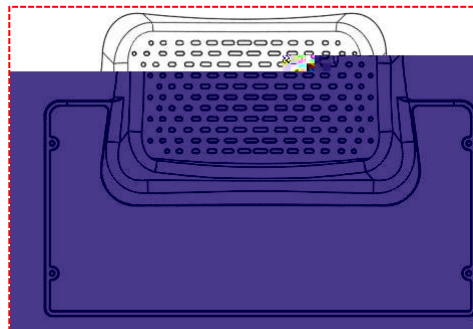

7. :

7.1 : 体 , E0  $\geq 18\text{mm}$   
 三 , 一 , 与  
 为 体 。 任何 ,  
 , 以 伤 。  
 $\geq 300\text{mm}$ 。 与 , 两 与  
 , 交付 体 100kg 体  
 上 任何 。 下( 体  
 下, 优 ):

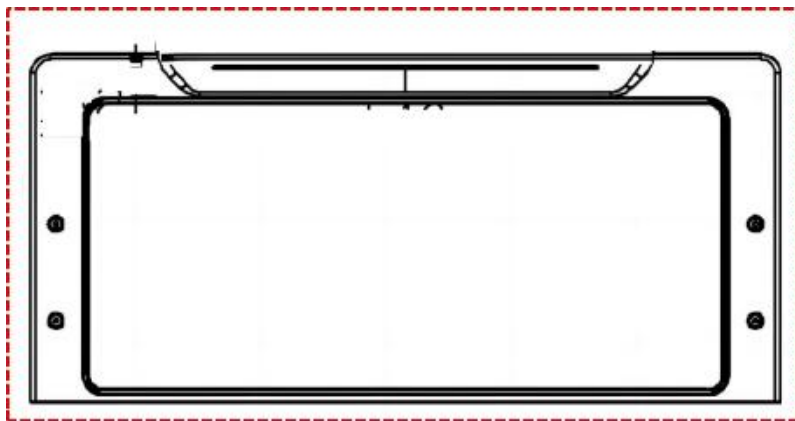

7.2 : 体 ,  
 E0  $\geq 18\text{mm}$  三 , 两 上  
 $\geq 28\text{mm}$  , 为了 上下 ,  
 , 上下 , 体一 ,  
 与 为 体 。 任何 ,  
 , 以 伤 。  
 $\geq 550\text{L (mm)} \times 300\text{H (mm)}$ 。 与  
 , 与 。 下( 体  
 下, 优 ):

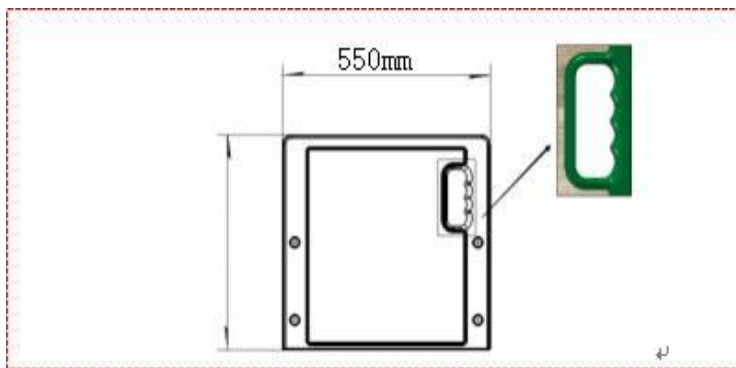

★5. 下:  
 业 , 但不 于: ① 二 、  
 、 件 ( 、 )、 。 ②  
 、 、 ③ 、  
 $\leq 0.050\text{mg/m}^3$ 。  
 业 。 件中  
 三 件,

CM

产。  
 8. :  $\geq 32\text{mm} \times 1.2\text{mm}$  ,  $\geq 5$  ,  
 与 , , 为  
 0-30mm。 与 , ,

- ① 体 为  $\geq 430\text{mm} \times 120\text{mm} \times 22\text{mm}$ 。
  - ② 下 为  $\geq 2.0\text{mm}$  , 伸  
 为  $\geq 428\text{mm} \times 88\text{mm} \times 19.5\text{mm}$  件与 为 体。
  - ③ 上 一 ,
  - ④ 与 PP ,
- 下:



★6. 下:  
 业 , 但不 于: ① :  
 件- 、 件- 件、 件- ( ) 。② -  
 : 。③ -产 -  
 ( ) : 、 、 。④ : Si ( )、Mn ( )、  
 P ( )、C ( )、S ( )。⑤ : ReH、 Rm  
 伸 A。

业 。 件中  
 CMA 三 件,  
 产 。  
 9. 件: 于: ① 与 ② 下 ( )  
 )与 。 , 伸 , 件 伸  
 为不 于3个 3个 , ,  
 。 下:

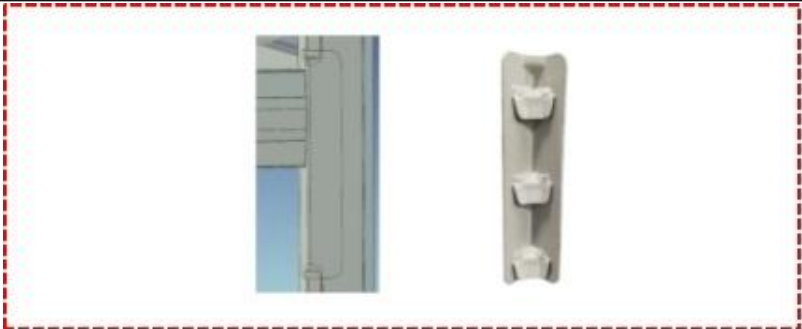

★7. 件 下：  
 业 ， 但不 于：① -产  
 - ( ) ： 、 、 。②  
 位  $\geq 0.25\text{mm}$  ③  $\geq 180\text{GPa}$ ，  $\geq 0.2$ 。  
 ④ ： 、下 、 伸 。⑤

业 。 件中  
 CMA 三 件，  
 产 。  
 10. ： (不 ) ， 、  
 、 ， 体 。  $\geq$   
 15mm， 与 、 与 、  $\leq 20\text{mm}$ ，  
 下 5 丝 不 了、 ，  
 不 于  $30\text{mm} \times 20\text{mm}$ ， 与 。

★8. 下：  
 业 ， 但不 于：① ：  
 中 、 、 、二 TVOC 。② ：  
 ： 、 、 、 、 、 、 、 、  
 、 、 他 。  
 业 。 件中  
 CMA 三 件，  
 产 。

11. ( )： 、中 PP  
 、 ，一体 ， 与 、中  
 。 ， 与  
 ， 不 。  $\geq 50\text{mm}$ 。

12. 下 ： 下  $\geq 120\text{mm}$ ，  $\geq$   
 1.2mm， ， ，  
 ， 与 ( ，  
 )， 下 于 一 且 400mm。

13. 产 ：  
 13.1 下 ， 下 ， 产  
 、 。  
 13.2 ， 。  
 13.3 、 、 ， 专业 ，



一体，与，不。  
 下 (PP)， $\cong 50\text{mm}$ 。下：

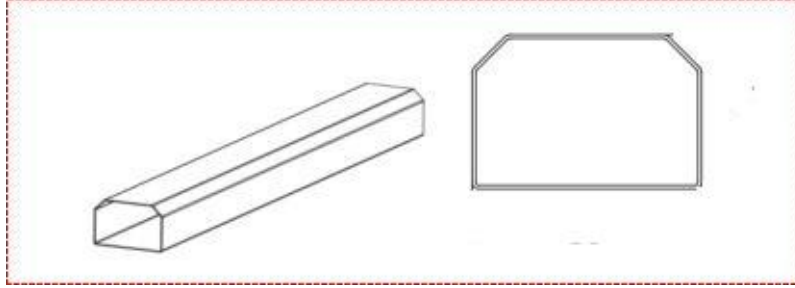

2. (、)： $\cong 220\text{mm}$ ， $\cong 1.2\text{mm}$

下，伤。为，与件，  
 不。 $\cong 80\text{mm}$ 。  
 下：

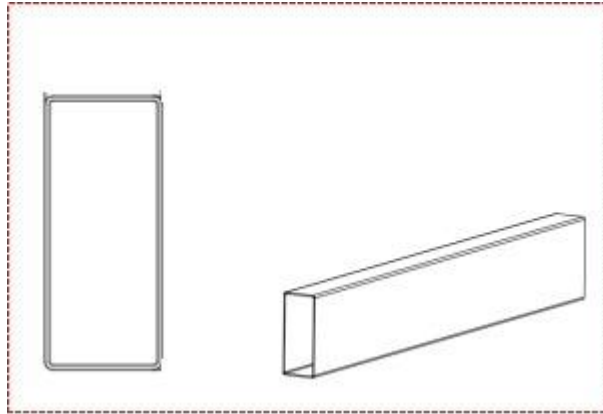

3.： $\cong 160\text{mm}$ ， $\cong 1.2\text{mm}$ ，

，不于5个，。

：

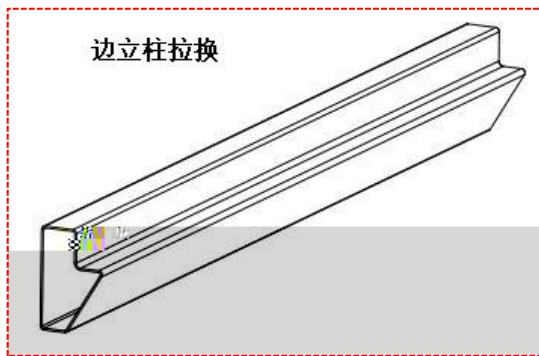

中立柱拉换

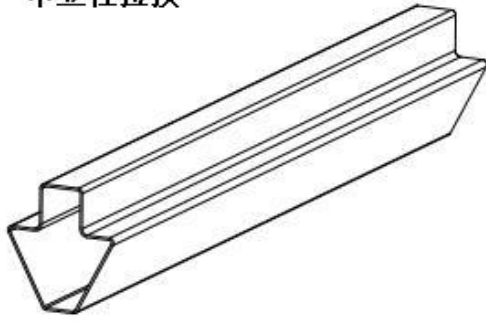

4. : 为 $\geq 25\text{mm} \times 15\text{mm} \times 25\text{mm}$ ,  $\geq 1.2\text{mm}$  优  
 , 下 为 , 位 件。  $\geq 5$  ( )。  
 , 以 伤。  
 为 , 下:

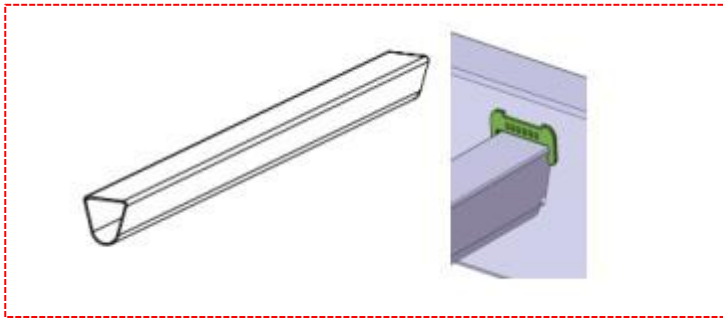

5. : 体 , 两 上  
 $\geq 28\text{mm}$  , 两 ,  
 体一 。 体  
 与 , , 任何 ,  
 从 伤 。  
 $\geq 1400\text{Lmm} \times 380\text{Hmm}$ 。 于 上 ,  
 与 , 且 不 于 4 。 ,  
 E0 、 不 于 18mm 三  
 。  
 上 , 、 、  
 ; , 于 、  
 件 。 ( )  
 下, 优 )  
 , 交付 ,  
 体 100kg 体 上 任何 。  
 下:

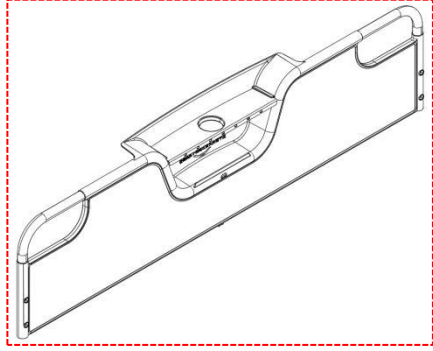

6. : 体 , E0  $\geq 18\text{mm}$  三  
 , 体一 , 与  
 为 体 , 任何 ,  
 , 以 伤 。  
 $\geq 400\text{mm}$  , 上  
 $\leq 100\text{mm}$  。 与 , 两 与  
 , 交付 体 100kg 体 上 任何  
 。 下( 体 下,  
 优 ):

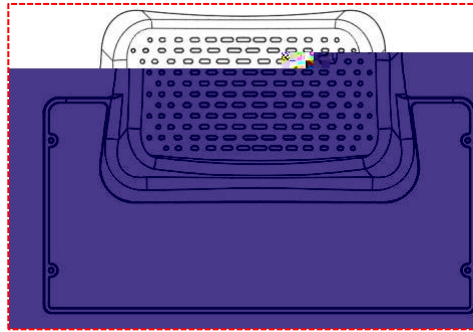

7. : 体 , E0  $\geq 18\text{mm}$   
 三 , 两 上  $\geq 28\text{mm}$   
 , 为了 上下 , ,  
 上下 , 体一 , 与 为  
 体 。 任何 , , 以  
 伤 。  
 $\geq 380\text{L (mm)} \times 300\text{H (mm)}$  。 与  
 , 与 。 下( 体  
 下, 优 ):

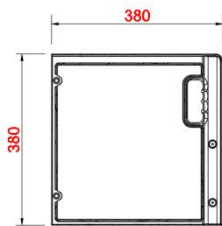

8. : , 体 为 ,  
 与 。 为 ,

， 、 。 :  $\geq 600$  ( )  $\times 880$   
 ( )  $\times 1380$  ( ) mm。

不 于  $30\text{mm} \times 20\text{mm} \times 1.2\text{mm}$  ，  
 。  $\geq 18\text{mm}$  E0 三  
 ， 一 ， 、 。  
 一体 ， 位 一  
 ， 丝 与 。  
 。 下( 体  
 下， 优 ):

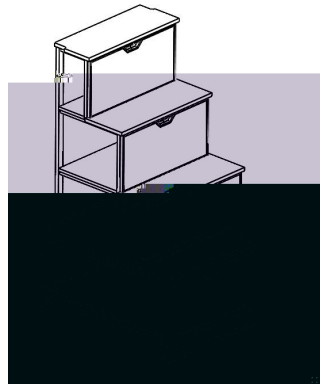

9. 件: 于: ① 与 ② 下 ( )  
 )与 。 ， 伸 ， 件 伸  
 为不 于 3 个 3 个 ，  
 。 下:

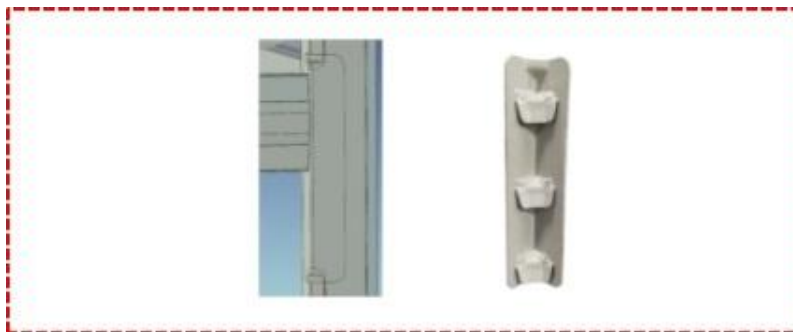

10. : (不 ) ， 、  
 、 ， 体 。  $\geq$   
 $15\text{mm}$ ， 与 、 与 、  $\leq 20\text{mm}$ ，  
 下 5 丝 不 了、 ，  
 不 于  $30\text{mm} \times 20\text{mm}$ ， 与 。  
 11. ( ) : 、 中 PP  
 、 ， 一体 ， 与 、 中  
 。 ， 与  
 ， 不 。  $\geq 50\text{mm}$ 。

	<p>12. 下：下 <math>\geq 120\text{mm}</math>， <math>\geq 1.2\text{mm}</math>， ，与（， ），下于一且 <math>400\text{mm}</math>。</p> <p>13. 产： 13.1 下，下，产 、。 13.2 13.3、、，专业， 。 13.4、、，、 、 。 13.5（）且， 、，（<math>60^\circ</math>）<math>\geq 80\text{GU}</math>。</p>				
3	<p>下 ( 书 书 )</p> <p>一、个位下： <math>\geq 2000\text{L} \times 800\text{W} \times 1750\text{H}</math> (mm)，为 下低，与件 ，（<math>\leq 10\text{mm}</math>），为 。 ★10. 书（书）下： 业，但不于：①件： 。②位：。③中、 、二 TVOC；④-产（ ）：Pb、Cd、Cr、Hg、Sb、Ba、 Se、As。 业。件中 CMA 三件， 产。 二、下主件： 1. 1.1.：（）<math>\geq 1750\text{mm}</math>，<math>\geq 800\text{mm}</math>，<math>\geq 790\text{mm}</math>，上下2，上<math>\geq 400\text{mm}</math>，下<math>\geq 1200\text{mm}</math>， 。 1.2.：主（、、、、、） E0 <math>\geq 18\text{mm}</math> 三。个 为上下两，下不，<math>\geq \Phi 20</math> <math>\times 1.0\text{mm}</math>不。 ★11. 下： 业，但不于：①件： 。②位：。③中、 、二 TVOC；④-产（ ）：Pb、Cd、Cr、Hg、Sb、Ba、 Se、As。</p>	2366	业		

业。件中  
CMA 三 件，  
产。

1.3. : 上下两 , 、 。  
 $\geq 18\text{mm E0}$  三 , 体  
 一 , 一体 、 , 与  
 。  
 一体 , 于 位 ,  
 $60\text{mm} - 100\text{mm}$  之 , 不 人 ,  
 、 。 不 ,  
 伤 , 。  
 为 丝 , 丝 不 ,  
 , 位 (下 3个 , 上 2  
 个 ) 一 。 体 ,  
 , 丝 。  
 一 位 ,  
 不 , 低于 , 了 人体 伤 ,  
 一 , 不与  
 , 。 个产 体 人  
 , , , 。 下:



★12 下:  
 业 , 但不 于: ① :  
 人 ; 件 ( ): 、  
 、 、 。② ( )  
 I 。③  $\leq 0.050\text{mg}/\text{m}^3$ 。

业。件中  
CMA 三 件，  
产。

2. 书 书 体 : 书 书 与 体 , 书  
 $\geq 1210\text{mm}$ ,  $\geq 760\text{mm}$ ,  $\geq 600\text{mm}$ , 与 体 上  
 (  $\geq 80\text{mm}$ )。 下  $\geq 730\text{mm}$ ,  $\geq 400\text{mm}$ ,  $\geq 600\text{mm}$ ,

		<p>(50mm), 三。</p> <p>书为L, 中书 上 3, , 下 (下 1200mm), 件, 体 不 为。书 位, , 3, 。</p> <p><b>2.1. 书</b> : 书 <b>E0</b> 三, 为<math>\geq 25\text{mm}</math>。一, 体 且, 为 人体。产, 产。</p> <p><b>★13. 书</b> 下:</p> <p>业, 但不 于: ① <math>\leq 0.05\text{mg}/\text{m}^3</math>。② : 人 -、, 人 一, 人, 人 一、。③ - 件 -、: 、 、 、 、 - 他。④。</p> <p><b>CMA</b> 三 件中 产。 件,</p> <p><b>2.2. 书</b> : 书 <b>E0</b> <math>\geq 18\text{mm}</math> 三。书 书 为 下 低, 与 件, ( <math>\leq 10\text{mm}</math>), 为。</p> <p><b>2.3.</b> : 与上 书, 。, <math>\geq 1.2\text{mm}</math>、, 与书、 : <math>\geq 970\text{L} \times 300\text{Hmm}</math>。</p> <p><b>2.4. 下</b> 下 位, 不, 低于 体, 位 一。丝。下, <b>E0</b> <math>\geq 18\text{mm}</math> 三, 为2、 为3, 与书, 体 优。一体, 于 位, 、 不, 伤, 。 为 丝, 丝 不, , 位 (2个) 一, 丝。一 位, 不, 低于, 了 人体 伤, 一, 不与</p>				
--	--	---	--	--	--	--



- ① 之 3 ,中 但不 于  
人 (三 ), 人 , 产  
。
- ② 之 10 ,中 与 件、  
一 人 三 三位 (3个 位)、 人  
二 二位 (2个 位) 一 人 ,  
人 件中产 、 与中  
, 书 ,中 产。  
中 与 不一 , 为 , 人  
上 任。
- ③ 人 , 45 。
- ④ 于 不 件 ,中  
件 , 产 中 , 价 人  
, 人不 任何 。
- ⑤ 件中 事 , 、 件  
价中, 产 中 , 价  
人 , 人不 任何 。
- ⑤ 产 , 但不 于 件  
件 位 、 、 。 ,  
为 , 人 上 任。

## 5.2

人 , : →  
→ 产 → 产 ( 人 为  
) → 交 。

① 人 为 ,中 一 于  
。

② 人 , ,  
人 , 交 中 。 于中  
交 不 、交 不 , 人

住,中 但不 于为 住  
临 住 产 住 、交 , 人  
任 。

③ 中 , 人 ,  
, 为 。中 件 、 、  
与 , 人 任 。

④ 人 产 、 ,中  
。

⑤ ,中 1 人 1 人 ,  
与 人 事 ,交 、 中 。

⑥ , 人 为 , 与中 一 ,  
三 , 。  
人 。 不 ,中 ,  
不 人 一 任。

⑦ ,中 人 , 位  
。 产 中 , 价 人  
, 人不 任何 。  
、 价

价: 人 伍 万 (¥5800000.00 )。

价 , 价 为 : 但不 于产 价、  
, ( 人 优 )、 ( 交付  
)、 产 、 、  
与 , 人不 任何 。

: , 与 他  
位交 业。 产 但不 于 、  
交付 , 中 。 人 价  
, 人不 任何 。

五、人

、 、 ，中 人 人

。

、

1、 : 中 、 、 ，  
人 ， 件 。

2、 : ， ，  
，且不低于 ， 件  
从 。 从 。

3、 人 产 交付 书， 交付 产  
， 交付 产 不 ， 人 一  
任， 人 为 ， 任（ 产 交付  
书 人 ，产 交付 书 ）。

七、

1、中 ， 人， 人 一  
， 人 。 不 ，中  
， ， 人 ， 任，  
中 任。

2、 人 ， ， 与 不  
、 ，中 一 任， 人 付 ，  
上 任。

3、中 人 ，  
。

( )

一、

件 二 人

。

二、

2.1

1	业 件	(1) 人为企业 ( 伙企业) ， 业 ； (2) 人为事业 位 ， 事业 位 人 书； (3) 人 企业 ， 业 书 件； (4) 人 个体 ， 个体 业 ； (5) 人 人 ， 人 份 。	件 ， 体 。 体 体 。
2	人 书	件 《 人 书》。	件 。
3	人	人不 人 14.2 中 不	人 ， 人 代 。
4	中 企业 件 ( 子 专 中 企业	人 中 ： (1) 专 中 企业 ， 人 《中 企业 》 《 人	件 。

	<p>中企 业份 )</p>	<p>位》以上、 (产) 于企业件。 (2) 件以体 , 且人为体 , 体中中企 业、中企业体 《中企业》《人 位》以上 、(产) 于企业件中 , 且件于份。</p>	
5		<p>, 一《》</p>	<p>件 , 体 。</p>
6		<p>, 一《》</p>	<p>件 , 体 。</p>

: 人 中 。

2.2

会 人 件 , 以  
件 。

下:

1	一	件、人	件。
2		件、人	件。
3	书	件、人	代 人 份 件， 。 件 。
4	价	件 人 9	件。 。
5		付 件 中 、 、	件。 。
6	★	件 中	件。 。
7	件	件 、 件 、 人(人) 、 人 任 一 体 位 不予	
8	产	产 不 3个不 ， 不予	件 二 15.1、15.2、15.3

			。
9	他	、 他 件 件 他	

： 人 中

。

### 2.3 低价

低价			
1	低价	<p>(1) 价 &lt; 人 价 × 60%;</p> <p>(2) 价 &lt; 价 人 价 × 60%;</p> <p>(3) 价 &lt; 价 ( 价 , 以 为 价 ) × 60%;</p> <p>(4) 会 于专业 , 为 人 价 低, 产 不 他 。</p> <p>：</p> <p>上 (1) : 价、 价 “ ” 五 , 两位, 三位 五 ( : 为 123.456 , 为 123.46 ; 为 80.126%, 为 80.13%)。</p>	<p>人 价 , 体 与 价 书 , 但不 于 、人 、 。</p>

：

会 低价 , 于 中 (1) (4) , 人 (不 于 30 )

价，体与价书  
 ，但不于、人、。中，于  
 (3) ，人件一交书  
 ，不交。  
 会专业，中(交)价、似产  
 价、业人、业会业  
 ，价。人不书、，  
 书、不价，会为  
 。  
 会互，严  
 ，不。为。低价、  
 中，人书，  
 以会互、一。

2.4

2.4.1 会下件。

2.4.2 为100，中：

为60%，价为40%。体下：

( <u>60</u> )	★	会人产件 ：★代，优于 一 2，15，30。 ：以“ ”中 为。 ，不。	0-30
	产	人产体优 ，：产三、产 ，与( )，会 、与。 1. 上，且，优于	0-5

		<p>， 、 、 ， 5 ；</p> <p>2. 上 ， ，</p> <p>、 、 ， 3 ；</p> <p>3. 上 不 ， 、 、</p> <p>， 1 ；</p> <p>4. 不 不 。</p>	
		<p>人 ， 产</p> <p>、 、</p> <p>：</p> <p>1. 上 ， 且 ， 优于</p> <p>， 、 、 ， 5 ；</p> <p>2. 上 ， ，</p> <p>、 、 ， 3 ；</p> <p>3. 上 不 ， 、 、</p> <p>， 1 ；</p> <p>4. 不 不 。</p>	0-5
		<p>人 产 产 以下 书 ：</p> <p>1、 <b>【中 产 书】</b>，</p> <p>但不 于： 、 ， 1 。</p> <p>2、 <b>【中 产 书】</b>，</p> <p>但不 于： 、 ， 1 。</p> <p>3、 <b>【中 产 书（ ）】</b>，</p> <p>但不 于： 、 ， 1 。</p> <p>4、 <b>【低 VOCs 产 书】</b>，</p> <p>、 ， 1 。</p> <p>5、 <b>【产 书】</b>， 但</p> <p>不 于： 、 ， 1 。</p> <p>6、 中 会</p> <p>体 1 。</p> <p>： (1) 件中 ： 书 件、</p> <p>，</p>	0-6

		不。 (2) 书、 、书不。	
	与	人 与 、件、三 会； 1. 以上，且，优于 、 2. 5； 、 3. 3； 中， 1； 4. 不。	0-5
	人业	人 2023 1 1 (以 为) 以 业，一个业 3， 9。 1. 件中 件 件 件 人。中 体 以上业， 佐，。 2. 件中 业 为 业 。 3. 人 件“ 件 ”中“ 业 ” 业。 ，业不。：人 ，任。 上，任一 任一 不，业不。	0-9
价 ( 40	价 一 价， 价	低价优， 件 且 价 低 为 40。他 人 价 一 下 （	价为 (

)	价，以价与)：
	价 = ( 价/ 价) × <u>40</u> % × 100

2.4.3

- (1) 会 个 人 件 ，  
 个 人 。 位 之 ， 五  
 两位 ， 人 。
- (2) 人 上 上 价 ， 为  
 人 。

五

: \_\_\_\_\_ ( )

: \_\_\_\_\_

: \_\_\_\_\_

( 人 ) : \_\_\_\_\_

乙 ( 中 人 ) : \_\_\_\_\_

: \_\_\_\_\_

1. 于 买 ,不  
、 。
2. 为 买 , 以  
体 , 。
3. 中, 、 ,  
、 主 , 体 。

( ) : \_\_\_\_\_ ( 人、 人  
位 件 )

乙 1 ( ) : \_\_\_\_\_ ( )

乙 2 ( ) : \_\_\_\_\_ ( 体 他 主  
体) ( )

乙 3 ( ) \_\_\_\_\_ ( 体 他 主  
体) ( )

《中 人 \_\_\_\_\_ 》、《中 人 \_\_\_\_\_ 》  
，以 \_\_\_\_\_ / 件 件、乙 《 ( )  
件》 《中 ( 交) 书》， 乙 \_\_\_\_\_ 。 体  
下：

1.

- (1) : \_\_\_\_\_  
: \_\_\_\_\_
- (2) : \_\_\_\_\_

(3) :  
( / /个/ / ) : \_\_\_\_\_  
: \_\_\_\_\_ : \_\_\_\_\_  
、 体 件。

- ① 产 ， 产 件 、 :  
: \_\_\_\_\_  
件: \_\_\_\_\_ : \_\_\_\_\_ : \_\_\_\_\_  
件: \_\_\_\_\_ : \_\_\_\_\_ : \_\_\_\_\_  
件: \_\_\_\_\_ : \_\_\_\_\_ : \_\_\_\_\_

( : 件 会 \_\_\_\_\_ 件， CPU 、  
、 )

② \_\_\_\_\_ , \_\_\_\_\_ 于 \_\_\_\_\_ :  
 , 《 \_\_\_\_\_ 》 : \_\_\_\_\_ : \_\_\_\_\_  
 : \_\_\_\_\_

(4) \_\_\_\_\_ :  中  中

(5) \_\_\_\_\_ :    争  争  
 价  一   他: \_\_\_\_\_  
 ( : \_\_\_\_\_ 二 , \_\_\_\_\_ )

(6) 中 ( 交) \_\_\_\_\_ 为中 企业:    
 为专 中 企业 (中 企业 ):   
  
 不专 中 企业 , 予 企业 优 :

中 ( 交) \_\_\_\_\_ 为 人 位:    
 中 ( 交) \_\_\_\_\_ 为 企业:

(7) \_\_\_\_\_ :    
 主 : \_\_\_\_\_  
 / ( \_\_\_\_\_ 不 , \_\_\_\_\_ ) :  
 \_\_\_\_\_  
 / ( \_\_\_\_\_ 不 , \_\_\_\_\_ ) :  
 \_\_\_\_\_ ) :

企业  中 企业  企业  
 人 位  企业  他

(8) 中 ( 交) \_\_\_\_\_ 为 企业:    
 企业 :

(9) \_\_\_\_\_ 产 :  
 , 《 \_\_\_\_\_ 》 : \_\_\_\_\_ : \_\_\_\_\_  
 : \_\_\_\_\_ : \_\_\_\_\_ : \_\_\_\_\_

(10) 产 :  
 , 《 产 》 : \_\_\_\_\_  
 优

产 :  
 , 《 产 》 : \_\_\_\_\_  
 优

产 :  
 , 产 : \_\_\_\_\_  
 优

(11) , 《  
( )》、《 ( )》 产

体 :  
  不

## 2.

(1) : \_\_\_\_\_  
: \_\_\_\_\_  
( ) : \_\_\_\_\_  
: \_\_\_\_\_

( : 价 价 价)

(2) 价 ( 价 , 以 ) :  
 价  价   他\_\_\_\_

(3) 付 ( ) :  
 付 : \_\_\_\_\_ ( 一 付 件)  
 付 : \_\_\_\_\_ 付 件,  
付 件 与 \_\_\_\_\_ ) , 中 付 : \_\_\_\_\_ 付  
付 付 件)

: \_\_\_\_\_ ( 付 付 件)

□ : \_\_\_\_\_ ( \_\_\_\_\_ 付 \_\_\_\_\_ 付 件)

3.

(1) : \_\_\_\_\_ , : \_\_\_\_\_ 。

(2)

(7) 以 中 为 :

(8) 他事 : \_\_\_\_\_ (产 \_\_\_\_\_)

5. 件

书与下 件一 件, 下 件之 任何 、  
义, 以下 :

(1) 书 、

(2) 专

(3)

(4) 中 ( 交) 书

(5) ( ) 件

(6) 件

(7) 件,

(8) 、 为

他 件

6.

\_\_\_\_\_ 。

7. 份

一 \_\_\_\_\_份, \_\_\_\_\_份, 乙 \_\_\_\_\_份, \_\_\_\_\_。

: \_\_\_\_\_

: \_\_\_\_\_

件: 体 \_\_\_\_\_、 \_\_\_\_\_、 \_\_\_\_\_。

( 人、 人 位 件 )		乙 ( )	
位 ( )		位 ( )	
代 人 代 人 ( )		代 人 代 人 ( )	
住		住	
人		人	
一 会 代		一 会 代	
: 体 他 主体 上 。			

## 二

### 1. 义

#### 1.1 事人

- (1) 人(以下 ) ,  
买 、事业 位、 体 。
- (2) (以下 乙 ) 且中 ( 交) ,  
人 人、 人 人。
- (3) 他 主体 人 以 , 与 ,  
享 、 义 事人。

#### 1.2 下 为:

- (1) “ ” 事人 一 任何 ,  
书 、 , 专 ,  
, 中 ( 交) 书, ( ) 件, 件,  
件 , 以 、 为  
他 件。
- (2) “ 价 ” 乙 义  
付 乙 价 。
- (3) “ ” 乙  
, 、 、产 ( 件) 件、 、  
他 。
- (4) “ ” , 乙 与 、  
他 , 但不 于: 、 、 、 、  
、 、 、 、 、 、 、 以 中 乙  
他义 。
- (5) “ ” 中 ( 交) 件、 ( ) 件  
, , 中 ( 交) 中 ,  
件 为。
- (6) “ 体” 两个以上 人、 人 人 , 以  
一个 份 主体。 体 书

交，且人位、义、任，体与，事任。

体体【专】。

(7) 他，【专】。

## 2.

2.1 与中（交）一。乙为价中，不付他任何。

## 3.

3.1 乙、，。

## 4.

义

4.1 ，人（人），与事。乙为，乙交事。

乙。

4.2 乙交，乙、、。乙乙不。

4.3 乙予以，享他。

4.4 交付，【专】乙任何乙任何，为。

4.5 乙付价，不以人、付为，付。

4.6 【专】他义任。

## 5. 乙 义

5.1 ，乙人（人），与事。

5.2 乙，，业，

， 中 。

5.3 乙 价 。

5.4 【 专 】 乙  
他义 任。

6.

6.1 乙 【 专 】 义 ；

， 。

6.2 乙 义 ， 一  
， 一 一 不 ， 一  
。

7. 、 、 交付

7.1 、 ， 【 专 】

， 、 、 、 ，

【 专 】 。

7.2 【 专 】 ，乙  
交 ， 、交付 一 事 ，  
价 中。

7.3 【 专 】 。

7.4 、 体 ，乙 产  
体 ， 不低于《 （  
）》《 （ ）》 ， 为 ，  
以 乙 。

7.5 乙 之 ， 事  
， 乙 。

7.6 、 、丢 下 ，  
价、 、 ， 产 ， 乙 。

8.

8.1

(1) 下 、 、 、  
、 、 。 不 ， ；

业；、业；  
。  
(2) 中人位。  
(3) 乙、。  
(4) 乙交件，中件，  
：产、、、。上件  
一。

## 8.2

(1) 乙、。  
乙、件下，  
。交付【  
专】乙书（两以为），  
。

(2) ，以书乙。  
(3) 乙，【专】  
以件。  
(4) ，与不，  
，不，以

15.1 以书乙任。

(5) 乙，，但  
乙，乙他不  
。

## 9.

9.1 乙享。

9.2 乙交付上不。

9.3 上三人，乙任。

## 10. 产

10.1 乙享产人，  
任何三人产。三人，

乙 三人 任； 三人 ， 乙 。

他 ， 乙 。

## 11. 义

11.1 、乙 中 、 、  
业 他 ， 义 且不 ，  
为 。 、不 、 业  
他 ， 任。 他 【  
专 】【中 。

## 12. 价 付

12.1 价 付 中 付 。

12.2 于 付 件 ， 上 7个  
付 乙 ，不 以 、人 、  
为 付 ，不 件 中 义 为 乙 付  
件。 体 价 付 【 专 】【中 。

## 13.

13.1 乙 以 、 、  
交。

13.2 乙 【 专 】【 不  
予 ； 乙 义 ， 从 中  
，且不 乙 任  
。

13.3 【 专 】【  
乙 ； ，乙 付 ，  
【 专 】【 付。

## 14.

14.1 不 中 ，乙 下  
：

- (1) 、 、 、 ；
- (2) 专 ；



中，不 他 下， 以 价  
10% 与 ， 与乙 一  
。

### 16.2 中

(1) 中 件、 ，  
为 ， 以中 。

(2) 中， 乙 以下 之一 ：1. 严  
；2. 产、 ， 以 ；3. 丧 业 ；4. 丧  
丧 他 ，乙 义 。 以书  
乙 中 乙 。乙  
， ；乙 且  
， 为 ， 乙  
。

(3) 乙 、 住 ， 以书 。乙  
， ， 以中  
乙 。

(4) 不 以 、 、 以  
任人 为 中 。

### 16.3

(1) ；

(2) 乙 ， ， ，  
乙 任。

### 16.4 、 会

会 ， 事人  
、中 。 一 任， ，  
任。

## 17.

17.1 乙 不 他 。 不 ， 乙  
件 ( ) 件 。

17.2 乙 中 企业 ， 乙 中 件

( ) 件 , 于 。

18. 不

18.1 不 不 、不 且不 。

18.2 任何一 于不 不 不  
任。但 不 , 不 任。

18.3 不 一 , 事件 以书 一 ,  
事件 一 交 不 不  
, 以 不 。

19. 争

19.1 事 争 , 乙 。  
不 , 以 一 不 不 ,  
以 仲 争 。

19.2 仲 , 【 专 】中 仲 仲  
;  
与争 人 ,但 不  
专 。

19.3 乙 争 事 不 他 , 争  
, 他 。

20.

20.1 。

20.2 , 于  
。 乙 , 一  
任, , 任。

20.3 于为 中 企业 , 体 、  
专 、 以 体 ,  
为中 企业 。 中, 以 体  
, 为 。

21.

21.1 、 、 、 与 争 ,  
、 。

21.2 与 、 不一 ， 事人  
、 。

## 22.

22.1 任何一 、 件、 ，  
一 《 书》 、 人、  
。

22.2 一 事人 、住 、 人、 ，  
3 书 ， 仍为  
。

22.3 一 一 书 ， 传  
中 。

22.4 以 之 书中 之 ， 两 中以 之  
为 。

## 23. 事

23.1 事 【 专 】。

23.2 件与 。

三

专

二 1.2(6)	体 体	
二 1.2(7)	他	
二 4.4	中	
二 4.6	他义 任	
二 5.4	乙 他义 任	
二 6.1	义	
二 7.1		
二 7.2		
二 7.3		
二 8.2(1)		
二 8.2(3)		

二 11.1	他	
二 12.2	价 付	1、 付 价 。2、中 为 中 企 业， 40% ( 付 付 ，中 人 付 )， 人 一 付 。
二 13.2	予 不	
二 13.3		： ：
二 14.1 (3)	、	
二 14.1 (5)		
二 14.1 (6)	乙 他	
二 15.1	、 体	
二 15.2 (2)	交	不 ， 乙 、 交付 ， 么 乙 付 ， 交付 一

		交付 交付 价 <u>0.1</u> % , 为 价 <u>5</u> %; 交付 之 , 乙 付 ,书 乙 ;
二 15.3	付	不 , 付 付 , 么乙 付 , 付 一 付 付 <u>0.1</u> % , 为 价 <u>5</u> %; 付 之 , 乙 付 ,书 。 付 付 不 。
二 15.4	他 任	乙 中 不 , 乙 20% 。 , 乙 上 为, 三 产 乙 。
二 19.2	争	事 争 , 下 ( ) : (1) _____仲 会 仲 , 仲 为 _____; (2) _____人 。
二 23.1	他专	

件

件

: \_\_\_\_\_

: \_\_\_\_\_

人: \_\_\_\_\_

一、一

人	
价	: _____ : _____
他	

人 : \_\_\_\_\_  
: \_\_\_\_\_

:

1. 于 之 。
2. 中 价 为优 价, 为 。任何  
件 价, 中 一 个 价, 为 价。
3. 中 与 不一 , 以 为 。

二、

: 一人

,

下:

1. 从 件 , 严 任 义 , 于买  
买

2. 件, 件 件 ( ),  
把4 éw 件, 件 、

。

3P 件从 之 件 件, 件 件 -  
之

### 三、 人 书

： \_\_\_\_\_人

与 \_\_\_\_\_ 中， 位 \_\_\_\_\_ ：

(一) \_\_\_\_\_ 业 \_\_\_\_\_ 会 \_\_\_\_\_ ；

(二) \_\_\_\_\_ 专业 \_\_\_\_\_ ；

(三) \_\_\_\_\_ 会 \_\_\_\_\_ ；

( ) \_\_\_\_\_ 三 \_\_\_\_\_ ， \_\_\_\_\_ 中 \_\_\_\_\_ ( \_\_\_\_\_ 事 \_\_\_\_\_ 令 产 业、 \_\_\_\_\_ 、 \_\_\_\_\_ ，不 \_\_\_\_\_ 一 \_\_\_\_\_ )；

，但 \_\_\_\_\_ )；

(五) 位不 为 \_\_\_\_\_ 体 \_\_\_\_\_ 、 \_\_\_\_\_ 、 \_\_\_\_\_ 、 \_\_\_\_\_ ， \_\_\_\_\_ 他 \_\_\_\_\_ ( 一 \_\_\_\_\_ )；

( )与 \_\_\_\_\_ 位 \_\_\_\_\_ 位 \_\_\_\_\_ 人为 一人 \_\_\_\_\_ 、 \_\_\_\_\_ 他 人 位 \_\_\_\_\_ 下( \_\_\_\_\_ ，不 \_\_\_\_\_ 一 \_\_\_\_\_ 下 \_\_\_\_\_ )：

	位	互
1		
2		

位 上 \_\_\_\_\_ 。 \_\_\_\_\_ ， \_\_\_\_\_ 任。

人 \_\_\_\_\_ ； \_\_\_\_\_

\_\_\_\_\_ ； \_\_\_\_\_

、 书

书：\_\_\_\_\_（人）\_\_\_\_\_（人代  
 ）代\_\_\_\_\_，代\_\_\_\_\_一事，  
 但不于：、与、。人代中  
 一件与之一事，予以  
 任。人代。。  
 书之。  
 代份件：

代：\_\_\_\_\_（\_\_\_\_\_）

。

人：\_\_\_\_\_

：\_\_\_\_\_

：

1. \_\_\_\_\_一人代，份件；
2. 代人\_\_\_\_\_书，份件。

## 五、 价

5-1

				产 产	位		价 ( )	( )	
1									
2									
3									
...									
( )									

5-2 (仅 , 人 )

			价	( )
1				
2				
3				
...				
( )				

5-3 产 产 之

( 位) 产 产 之	
产 之	_____ %
<p>：</p> <p>1. 人为 产 产 之 人 产 之 80%以上 ， 人 产 予价 优 。</p> <p>2. 人 “ 价 - ” 产 产 (  80% ， 人 产 不予价 优 ) ， ， 人 任。</p> <p>3. 上 中 产 之 5-1 5-2 、 产 之 。</p>	

人 : \_\_\_\_\_

: \_\_\_\_\_

:

1. 5-1 中 产 、 、 产 产 ,

。

2. 上 价为 人 ( 价为 5-1 5-2 之 ),

, 任。

,

6.1

		件	人	
1	付			
2				
3				
4				

6.2

		件	产、	
1				
2				
3				
4				
...				

人 : \_\_\_\_\_  
: \_\_\_\_\_

## 七、中 企业

( 中 企业 , 不 件, “中 企业 ” )

( 体) , 《 中 企业 》  
( ( 2020 ) 46 ) , ( 体) ( 位 ) ( \_\_\_\_\_ )  
( \_\_\_\_\_ ) , 中 企业 。 企业( \_\_\_\_\_ )  
体中 中 企业、 ( 中 企业) 体 下:

1. ( \_\_\_\_\_ ) , 于( \_\_\_\_\_ 件中 \_\_\_\_\_ 业) 业; 为( 企  
业 \_\_\_\_\_ ) , 从业人 \_\_\_\_\_ 人, 业 为 \_\_\_\_\_ 万 , 产 为 \_\_\_\_\_ 万 ,  
于( 中 企业、 \_\_\_\_\_ 企业、 \_\_\_\_\_ 企业 );

2. ( \_\_\_\_\_ ) , 于( \_\_\_\_\_ 件中 \_\_\_\_\_ 业) 业; 为( 企  
业 \_\_\_\_\_ ) , 从业人 \_\_\_\_\_ 人, 业 为 \_\_\_\_\_ 万 , 产 为 \_\_\_\_\_ 万 ,  
于( 中 企业、 \_\_\_\_\_ 企业、 \_\_\_\_\_ 企业 );

.....

以上企业, 不 于 企业 , 不 东为 企业 , 也  
不 与 企业 人为 一人 。  
企业 上 。 , 任。

人 : \_\_\_\_\_

: \_\_\_\_\_

:

1. 从业人 、 业 、 产 上一 , 上一 企业 不 。

2. 人 《 中 企业 》 ( ( 2020 ) 46 ) 《 于  
中 企业 》 ( 企业 ( 2011 ) 300 ) , 中  
企业 。 , 任。 人 业  
中 企业 ( <https://www.miit.gov.cn/> ) 。

3. 上 “\_\_\_\_\_”， 三 中 “\_\_\_\_\_”。
4. 上 “\_\_\_\_\_件中\_\_\_\_\_业”， 三 中 “\_\_\_\_\_业”。
5. \_\_\_\_\_： \_\_\_\_\_， 于（\_\_\_\_\_三 中 \_\_\_\_\_“\_\_\_\_\_业”， 业）  
 业； 企业为\_\_\_\_\_企业，从业人 100人， 业 为10000万 ， 产 为5000万  
 ， 于\_\_\_\_\_企业[ 人 \_\_\_\_\_ 业 \_\_\_\_\_ 中 企业 \_\_\_\_\_（  
<https://www.miit.gov.cn/>） ]。

、人 位  
( 人 位 , “ 人 位 ” )  
位 , 《 中 人 会 于  
人 业 》 ( (2017) 141 ) , 位为  
件 人 位,且 位 \_\_\_\_\_ 位 \_\_\_\_\_  
位 ( 位 / ) , 他  
人 位 (不 人 位  
 ) 。  
位 上 。 , 任。

人 : \_\_\_\_\_  
: \_\_\_\_\_

### 九、于 产

(不 产 , 不 件)

( 位) , 《 于 中  
产 《 (2025) 34 》 ( 位)

以下产 于 产 。 体 下:

1. (产 1)<sup>1</sup>, 产 为( )<sup>2</sup>, 为( 产 )。 / 中  
产 件  $\geq$  / 。 / / 中 产。 / / /  
中 。

2. (产 2), 产 为( ), 为( 产 )。 / 中  
产 件  $\geq$  / 。 / / 中 产。 / / /  
中 。

.....

( 位) 上 。 ,  
任。

人 : \_\_\_\_\_  
: \_\_\_\_\_

:

1. 产 , “产 ” 一 。

2. 产 与 与 产 业 一 。

3. 上 中 / , 。

4. 人 “五、 价 - ” 。

5. 《 于 中 产 》 ( (2025) 34 ) 业 于 《 于 中 产 》 ( (2025) 30 ) ,

产 中 产 产 , 中 人 从 、 件 产 产 产 , 于 中

产 产 ; 产 , 予 ,

于 中 产 产 ; 他产 , 中 产。 产

体 《 》 中 产 , 但不 中

, , 书 , , 业产 , 与 ,

、 、 、 、 、 产。

、

： 人

位 为 中 人， 位 中 严  
《中 人 》、《中 人 》

件中 于 ， 不 以下 ：

(1) 中 交 不与 人 ；

(2) 件 事 ；

(3) ；

(4) 伪 产 ；

(5) 、中 。

位 上 ， 会 任， ：

以 之五以上 之 以下 ， 不 为 ， 一

三 ， ， ， 严

， 业 ； ， 事 任。

人 ； \_\_\_\_\_

； \_\_\_\_\_

一、 业

位 中 中 以下业 : 件中 业  
 , 且不 于与 ( 、 、 、 、  
 一 代 人 ) 之 业 , 任何 、 , 位  
 产 一 。

人 : \_\_\_\_\_  
 : \_\_\_\_\_

1				
2				
3				
4				
5				
.....				

:

1. 人 上 业 。 ,  
 业 不予 ;

2. 件《 人 》 , 中 会  
 业 中 。

## 二、他

、

件。

：

人 件 上传 件 上传 ，  
业 、 书 ， 上 件上传。

# 七

( 为 件 , 交  
中 上 件 交)

: 人  
位 与 \_\_\_\_\_ ( , ) , 以下 ( )  
( ) , 。

一、(事 一)

1、( )

2、( )

3、( )

二、(事 二)

...

下:

人: \_\_\_\_\_

: \_\_\_\_\_

: \_\_\_\_\_

一、

: .....

: ..... : .....

人: ..... : .....

代 : .....

: .....

: ..... : .....

二、

: .....

: ..... : .....

人 : .....

件 : .....

三、 事 体

事 1: .....

事 : .....

.....

: .....

.....

事 2

.....

、与 事

: .....

( ): : .....

:

：

1. 交。
2. 代 人 ， “ 代 ”  
， 件中 交 书。 书  
代 人 、代 事 、 体 、 事 。
3. 一 ， 中 体 。
4. 事 体、 ， 事 。
5. 与 事 。
6. 为 人 ， 人 ； 为 人  
他 ， 代 人、主 人， 代 ，  
。